

SERNBRANDT AB
maskiner & verktyg

SLÖJD

KATALOGEN nr9

MASKINER | VERKTYG | TILLBEHÖR | FÖRBRUKNING | INSTALLATION | SERVICE

Vi har allt för
din slöjdsal!

SNICKERIMASKINER.....4-15

Skivputsar
Bandputsar
Kantputsar
Kontursågar
Pelarborrar
Bandsågar
Rikt- och planhyvlar
Justersågar
Vertikalfräsar
Svarvar
Verktygsslipar

FÖRBRUKNINGSMATERIAL.....16-17

Bandsågblad
Slippapper
Hyvelstål, postverktyg
Vändskär
Waxlit
Rengöringsmedel
Klingor

SLÖJDTILLBEHÖR.....18-19

Tillbehör
Verktyg
Komplett verktygspaket

INREDNING.....20-27

Hyvelbänkar
Lärbänkar
Textilslöjd, sy- och strykbord
Arbetsbänkar
Avfallsbehållare
Förvaringsskåp
Kemikalieskåp
Skivvagn, listställ, materialställ

UTRUSTNING TRÄSLÖJDSAL.....28-29

Förslag på utrustning till träslöjdsal
Skyddskrav på maskiner

SKYDD.....30-33

Chuckskydd
Maskinskydd
Skyddsgrind
Nyckelbrytare
Personskydd
Informationsskyltar

SPÅNSUGAR.....34-38

ÅSS spånsugar för träslöjd
Spånsugstillbehör
ÅSS spånsugar för textilslöjd
Riedex spånsugar

LUFTRENARE.....39

Maxivent

ELHANDMASKINER.....40-41

Makita, Festool

LASERSKÄRARE.....42-43

Indukta

METALLMASKINER.....44-49

Bänkplåtsaxar
Bänkslipar
Bandslipar
Pelarslipar
Bandsågar
Verktyg och tillbehör
Kompressorer

REFERENSER.....50

LEVERANTÖR AV SLÖJDSALAR

Vi på Sernbrandt utrustar slöjdsalar med kvalitetsmaskiner och verktyg. Vi är miljöcertifierade enligt ISO 14001.

Service, leverans, installation och utbildning

Vi levererar, installerar och utbildar berörd skolpersonal.

Vår servicepersonal servar även befintlig maskinpark i din slöjdsal samt ser över befintlig säkerhetsutrustning.

Vi ordnar fram reservdelar och tillbehör till de flesta maskinfabrikaten på marknaden.



Säkerhetsutrustning för slöjdsalen

Vi har stort urval av säkerhetsutrustning till snickeri- och metallmaskiner så som:

- Skydd till svarvar
- Skydd till pelarborrar
- Skyddsgrind till bandsågar
- Skyddsglasögon
- Nödstop, elbroms och nyckellås till samtliga maskiner



Montering på plats av erfaren personal

NYPRODUKTION AV SLÖJDSAL

Det är mycket att tänka på när man ska projektera en ny slöjdsal, Vi lyfter den biten från dig och tar fram den perfekta slöjdsalen som passar era önskemål. Vi sköter allt från planlösning, val av produkter, leverans, intag, installation och utbildning av berörd personal.

Vi hjälper dig på plats!



Vi tar hela ansvaret

– från leverans, intag, elinstallation, uppmontering, injustering till startklar maskin

OBS! Nyckelbrytare med elanslutning ska finnas på plats

- ✓ Vi justerar in maskinerna och ger slöjdläraren utbildning på maskinerna
- ✓ De maskiner som vi säljer är beprövade och CE-godkända för slöjdsalar, de har högsta kvalitet och tål tuff hantering
- ✓ Vi har reservdelar och förbrukningsmaterial till alla maskiner
- ✓ Serviceavtal finns att få eller bara att ringa och boka dag/tid
- ✓ Vi följer kraven från arbetsmiljöverket
- ✓ All vår personal har ID06
- ✓ Vi har tre egna slöjdtekniker som åker över hela landet



HEGNER SKIVPUTS HSM 300

300 mm skiva med kardborrefäste

Mycket tyst och stabil gång på putstallriken. Lätt att ställa både bord och justeringsanshåll i önskad vinkel. Bordet geringsbart i 45°, inkl. geringsanshåll (låsbart). Snabb omställning av slipbordets vinkel. 300 mm roterande slipskiva med kardborrebeslag för snabbt byte av slipondeller. Stort slipbord som går runt hörnen på slipskivan ger stabil, säker arbetsgång.

- Utsugsstos 100 mm
- 1400 varv / min
- Motor 230 V, 1-fas
- Vikt 25 kg



Skivputs med golvstativ

TILLBEHÖR

- Golvstativ
- Slipskydd HSM
- Slipondell 300 mm K60
- Slipondell 300 mm K80
- Slipondell 300 mm K120
- Kardborrfäste 300 mm



Slipskydd HSM

HEGNER

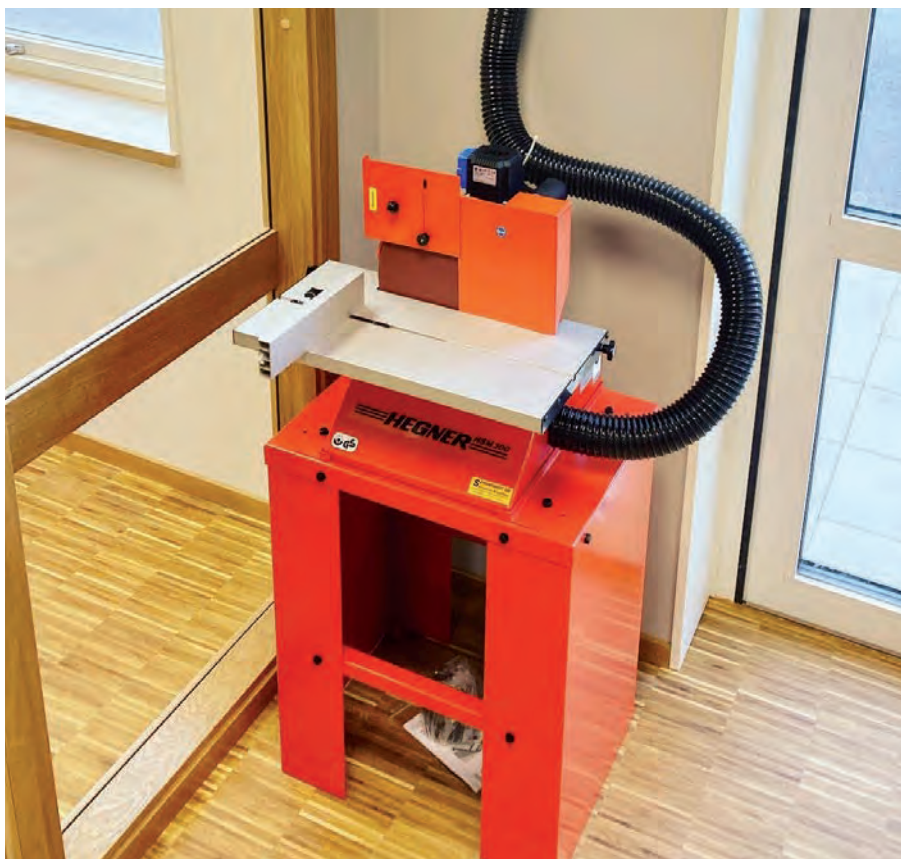

Hegners populära skivputs med slipskydd för högsta säkerhet



HEGNER

HEGNER BANDPUTS TBS 500

150 mm brett slipband med sliplängd 530 mm

En kompakt slipmaskin med hög kvalitet. Mångsidig för både vertikal och horisontal slipning. Suganslutningar i bägge ändar. Steglöst ställbar från horisontal till vertikal med skala. Ställbart arbetsbord. Säkerheten får man på köpet!

- Slipband 150 x 1600 mm
- Sliplängd 530 mm
- Motor 1,3 kW, 230 V, 1-fas
- Sugstos 2 x 100 mm
- Vikt 52 kg

TILLBEHÖR

Golvstativ

Slipband 150 x 1600 K60

Slipband 150 x 1600 K80

Slipband 150 x 1600 K120

Bandrensare

Rundsliptillsats IRS

Sliphylsa 30 dm, K60

Sliphylsa 40 dm, K60

Sliphylsa 50 dm, K60



REHNEN
Machinery - more than 50 years

REHNEN KANTPUTS JUNIOR 1

Oscillerande kantputsaren Rehnen Junior 1 har ett steglöst ställbart putsbord, fungerar både horisontalt och vertikalt med en skala på 0 - 45°, sidobord med radieputs och pneumatisk bandspänning.

Maskinen levereras med:

Mindre arbetsbord på kortsidan mot putsrulle

Pneumatisk bandspänning

Ställbart putsaggregat 90-180°

Motordriven oscillation av putsband

- Arbetsbord 750 x 350 mm
- Putsband 150 x 2280 mm
- Putsband hastighet 22 m/sek
- Spånstos diameter 100 mm
- Motor 2,2 kW, 3-fas
- Vikt 180 kg

TILLBEHÖR

Slipband 150 x 2280 K60

Slipband 150 x 2280 K80

Slipband 150 x 2280 K120

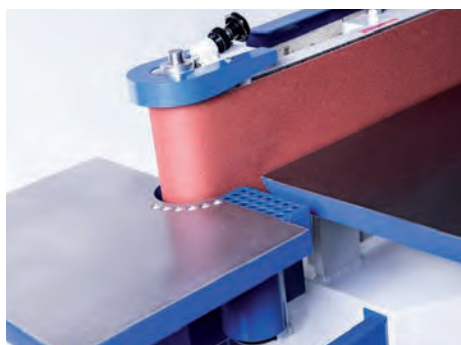

HEGNER KONTURSÅG MULTICUT 1

Sågdjup 365 mm

En av de mest efterfrågade kontursågarna för slöjdsalar. Stomme i gjutjärn. Utförande för kontinuerlig drift. Högkvalitativ motor. Sågar i trä, plast, koppar, mässing och aluminium.

- Sågdjup 365 mm
- Max såghöjd 50 mm
- Yttermått 520 x 270 mm
- Motor 100 W, 230 V, 1-fas
- Utsugsstos 35 mm
- Vikt 16 kg

HEGNER



HEGNER KONTURSÅG MULTICUT 2S

Sågdjup 460 mm. Större bord, extra snabb bladspännare

Är en större modell än Multicut 1. Maskinen är utrustad med extra snabb bladspännare och specialklämma för extra snabba inre skärningar. Finns även med elektroniskt varvtalsreglerad motor. Sågar i trä, plast, koppar, mässing och aluminium.

- Sågdjup 460 mm
- Max såghöjd 65 mm
- Yttermått 610 x 280 mm
- Motor 100 W, 230 V, 1-fas
- Utsugsstos 35 mm
- Vikt 19 kg



TILLBEHÖR TILL 1/2S

Golvstativ

Materialpress 1/2S

Sågbladsklämma 1 par

Kontakta oss för andra typer av sågblad.

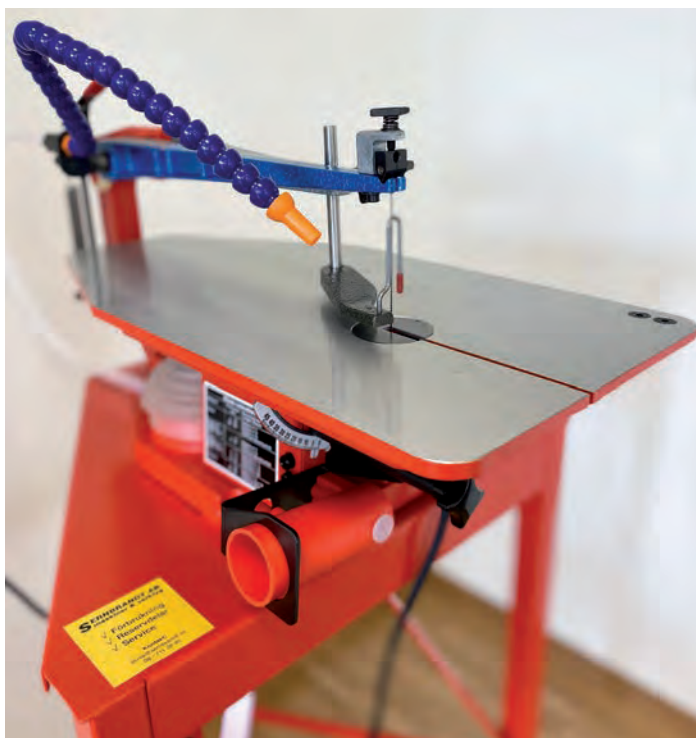



STRANDS PELARBORRMASKIN S25 STRANDS PELARBORRMASKIN S25T

Svensktillverkad stabil pelarborrmaskin med kraftig pelare och gjutjärnsbord. Kraftig växellåda med 8 hastigheter. Högsta precision. inklusive chuckskydd med microbrytare.

STRAND S25T Maskinen är utrustad med toppmotor, som är damm- och vattentät enligt IP-54 standard. Maskinen är därför särskilt lämpad för träbearbetning, samt arbeten i dammiga miljöer.

- Spindelrörelse 135 mm
- Spindelkona MK3
- Bord 500 x 350 mm
- Hastighet på spindeln 105-210-350-445-700-890-1450-2900
- Nettovikt, golvutförande 180 kg
- Nettovikt, bänkutförande 130 kg
- Motor 400 V, 3-fas



TILLBEHÖR

- Snabbchuck 0-13
- Snabbchuck 3-16
- Dorn
- Demanders maskinskruvstycke 95
- Demanders maskinskruvstycke 130
- Demanders maskinskruvstycke 150
- Demanders koordinatbord FB101
- Demanders koordinatbord FB102
- Demanders anslutningsplatta
- Spännfäste 320 mm
- T-spårsbult
- Led lampa inkl fäste
- Spånutsug





ACM BS 540. Mycket kraftig och stabil bandsåg med gjutjärnshjul och tiltbart gjutjärnsbord. Klyvanhåll i gjutjärn, elbroms, bladspänningsindikator. Precisa bladstyrningar över/under bordet, nödstopp och spänstos.

ACM BS 540

- Hjul diameter 540 mm
- Bandlängd 4230 mm
- Snittbredd 520 mm
- Såghöjd 350 mm
- Motor 2,0 Hk, 400 V, 3-fas
- Maskinstorlek 2040 x 460 x 950 mm
- Spänstos 120 mm
- Vikt 260 kg

Förbrukning och reservdelar finns att beställa.

TILLBEHÖR

Skyddsgrind
Geringsanhåll

Bandsågsblad se sid 16.



Skyddsgrind

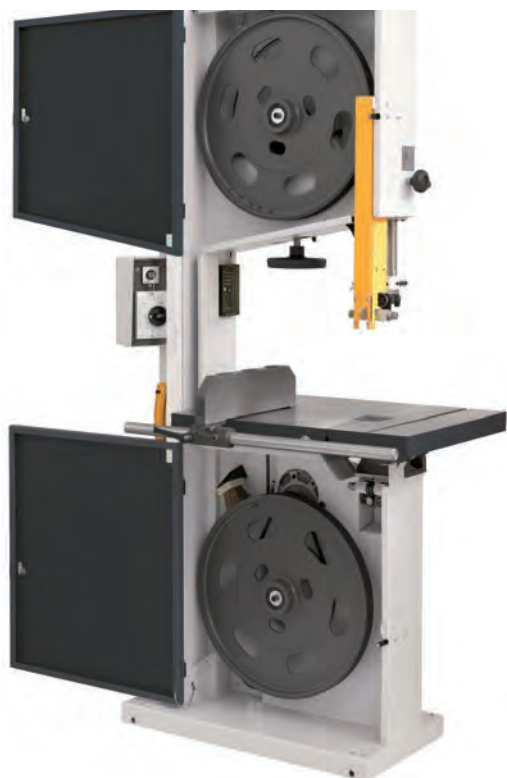

ACM BS 540 med skyddsgrind, geringsanhåll, nyckelbrytare och informationsskylt

EJCA BANDSÅG BS500

EJCA BS500 är en svensktillverkad bandsåg av bästa kvalitet, där största vikt är lagd vid säkerhet, miljö och arbetsvänlighet. Maskinen har elektrisk broms. Den unika sågbladsledaren är i toppklass med slipade, härdade och kullagrade bladledarrullar runt om. Den dubbla bordsvaggan är kraftig och stabil, går att tippa 45°. Bandsågbladets spänning avläses på en skala som hjälper dig att få rätt spänning.



- Såghjulsdiameter 505 mm
- Sågbladets längd 3900 mm
- Sågblad max/min 3940/3840 mm
- Största såghöjd 320 mm
- Största sågdjup 500 mm
- Bordets storlek 630 x 550 mm
- Max sågbladsbredd 25 mm
- Bandlängd 390 mm
- Skärhastighet 1,0-20 m/s
- Motoreffekt 1,5 kW
- Arbetshöjd 980 mm
- Total höjd 2000 mm
- Spånstos 1 x 120 mm
- Vikt 250 kg

Förbrukning och reservdelar finns att beställa.



TILLBEHÖR

Skyddsgrind
Geringsanhåll

Bandsågsblad se sid 16.



EJCA med skyddsgrind och geringsanhåll

ROBLAND RIKT- OCH PLANHYVEL. En populär hyvel från Roblandfabriken i Belgien. En kraftig hyvel med stadigt riktanhåll. Hyveln finns i utföranden: 310 mm och 410 mm hyvelbredd. Kan även beställas med tersakutter.



Kraftig hyvel med långa bord

ROBLAND



Handvev med siffervisning

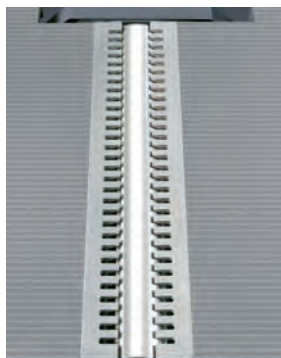

Urfräst bord för att minska ljudet



Hela 1800 mm hyvelbord med stadigt och långt riktanhåll.

ROBLAND RIKT- OCH PLANHYVEL NXSD 310

- Rikt- och planhyvel 310 mm hyvelbredd
- Bordsyta rikthyvel 310 x 1320 mm
- Bordsyta planhyvel 310 x 430 mm
- Matar 6 meter / min
- 3 stål i kuttern 310 x 25 x 3
- Motor 5 hk, 400 V, 3-fas
- Kraftigt riktanhåll
- Spånstos 100 mm
- B 523 mm, L 1400 mm, H 860 mm
- Vikt 280 kg

TILLBEHÖR

- Tersakutter 310 mm
- Hyvelstål HSS 310 mm
- Hyvelstål HM 310 mm
- Tersastål
- Handvev med siffervisning planhyvelbord



Tersakutter

ROBLAND RIKT- OCH PLANHYVEL NXSD 410

- Rikt- och planhyvel 410 mm hyvelbredd
- Bordsyta rikthyvel 410 x 1800 mm
- Bordsyta planhyvel 410 x 600 mm
- Matar 6 meter / min
- 3 stål i kuttern 410 x 25 x 3
- Motor 4 hk, 400 V, 3-fas
- Kraftigt riktanhåll
- Spånstos 100 mm
- B 623 mm, L 1800 mm, H 800 mm
- Vikt 320 kg

TILLBEHÖR

- Tersakutter 410 mm
- Hyvelstål HSS 410 mm
- Hyvelstål HM 410 mm
- Tersastål
- Handvev med siffervisning planhyvelbord



Tersakutter



MP160 utan skolel

WOOD-MIZER MP160 RIKT- OCH PLANHYVEL

Skolversion med skolel

Lättarbetad och säker hyvel. Inga omställningar mellan rikt-/ och planhyvling. Gjutjärnsbord för bästa kvalitet. Matningsmotorn är försedd med en industriell växellåda monterad direkt på matarrullar, vilket ger en positiv enhet med den extra fördelen att fodret stannar omedelbart när strömmen stängs av. MP160 har en elektronisk broms som standard. Fast spånstos 100 mm på maskinens baksida, oavsett rikt- eller planhyvling.

Skolel:

- Förstärkt bromskort
- Tydlig kontrollpanel med nödstopp
- Framdraget för automatstart till spånsugen

- Kutterbredd 410 mm
- Hyvelbredd rikt 310 mm
- Hyvelbredd plan 410 mm
- Längd rikthyvelbord 1400 mm
- Max höjd planhyvel 260 mm
- Matningshastighet 5 m/min
- Antal stål i kuttern 2 st
- Motor 3 kW (400 V)
- Vikt 245 kg
- L x B 1040 x 720 mm
- Spånstos 100 mm

TILLBEHÖR

Vändskärskutter (2 skär i kuttern)

- För snabbare byte av hyvelstålen
- Man behöver ej posta dessa hyvelstål
- Det går att använda dessa stål två gånger. Vass på varje sida.

Ett par extra vändskär

Hjulsats

Inga omställningar mellan rikt- och planhyvling

Wood-Mizer®

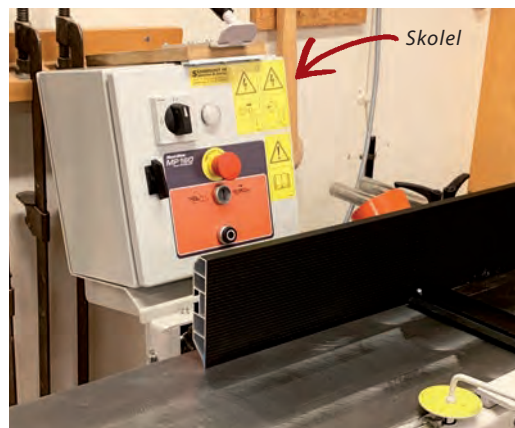

NYHET. Inga omställningar mellan rikt- och planhyvling!

EJCA RIKT- OCH PLANHYVEL L38-310

Svensktillverkad gedigen maskin av bästa kvalitet. Borden är tillverkade av gjutjärn och chiphyvlade för bästa resultat. Rikthyvelborden är lätta att ställa om och justeras enkelt med en spak, även snabbinställning av skärdjupet på rikthyveln. Rikthyvelanhållet är av gjuten aluminium och är ställbart 90-45°.



Ingår:

Hyvelstål HSS

Fällbart rikthyvelanhåll

Stålinställningsmall

Motorskydd med nollspänningsutlösare

Automatisk broms samt nödstopp

- Rikthyvelbord längd 1500 mm
- Planhyvelbordets längd 670 mm
- Hyvelbredd 310 mm
- Matningshastighet 6 m/min
- Hyvelkutter Ø 80 mm
- Antal hyvelstål 3 st

TILLBEHÖR

Vändskärskutter (vändbara stål och enkel stålinställning utan inst.mall)



EJCA CIRKEL/JUSTERSÅG L18

En svensktillverkad, kraftig och stabil cirkelsåg med bord tillverkat av vibrationshämmande gjutjärn. Cirkelsågs klingan är hög och sänkbar med vev, som gör det enkelt att ställa in fininställningar. Det stabila klyvanhållet är försett med förstoringsslupp för att underlätta exakt avläsning. Vibrationshämmande bord tillverkat av gjutjärn, väl bearbetat genom hyvling för bästa resultat. Inkl. klingskydd, anhåll och hårdmetall sågklinga.



- Cirkelsågs klinga Ø 300 mm
- Sågspindel 30 mm
- Max såghöjd 104 mm
- Sågbladet är fällbart 45°
- Sågbordets storlek 580 x 740 mm
- Arbetshöjd 870 mm
- Motoreffekt 2,2 kW



SCM MINIMAX VERTIKALFRÄSMASKIN TW 45C

Stabil och precis fräsmaskin med tiltbar spindel som ger exakt den profil du vill ha. Mycket välutrustad fräsmaskin med rullbord i framkant för att kunna ändräsas material. Kraftig helsvetsad stomme gör maskinen vibrationsfri och stadigt fräsanhåll ger exakta fräsningar. Lättanvänd och säker fräsmaskin perfekt för skolor.



Denna fräsmaskin är extra utrustad med:
 Tappslåde med stödarm och fräsanhåll
 Tiltbar spindel 45°
 Anhållsplattor i aluminium istället för trä
 Fram/back på frässpindeln
 Bordsförläggning på in- och utmatningssidan

- Max spindel längd 100 mm
- Varvtal 3500/7000/10.000 varv/min
- Max verktygsdiameter över bordet 210 mm
- Max verktygsdiameter under bordet 180 mm
- Max verktyg vid tappfräsning 275 mm





SOLBERGA TRÄSVARV SVT600

Art nr TS-SVT600

Kraftig träsvärv med variabel hastighet. Helgjutet chassi ger en mycket stabil svarv. SVT är med variator och är starkare vid lägre varvtal.

- Dubbavstånd 1000 mm
- Dubbhöjd 300 mm
- Infästning MK3
- Motor 1,1 kW (400 V)
- Vikt 320 kg
- Spindelhastighet 390-2500 varv/min

Detta medföljer:

- 1 st haknyckel 42-50
- 1 st haknyckel 58-62
- 1 st försätarfot
- 1 st rakt anhåll 150 mm
- 1 st rakt anhåll 300 mm
- 1 st planskiva 150 mm i diameter
- 1 st drivdubb
- 1 st roterande dubb



TILLBEHÖR

Svarvskydd med utsug Bohuskåpa TS-60

Mikrobrytare till svarvkåpa

Svarvpatron 25 mm

Svarvpatron 40 mm

Svarvpatron 50 mm

Planskiva 150 mm

Skålsvarvchuck

Anhåll invändig svarvning

Svarvstålsats HSS

SOLBERGA



EJCA TRÄSVARV TSL30

Kraftig svensktillverkad träsvärv

Svarven är uppbyggd runt ett svetsat stålstativ. Prisma, bakdocka, spindelhus och försätarfot är alla av gjutjärn. Bakdockans spindel har genomgående hål diameter 10 mm för "långhålsborr".

Träsvärv med steglös elektronisk varvtalsreglering.

Ingår vid leverans: planskiva 150 mm, drivbult MK3, spetsdubb MK3, svarvanhåll 300 mm

- Dubbavstånd 900 mm
- Dubbhöjd 300 mm
- Infästning MK3
- Motor 1,5 kW (400 V)
- Vikt 350 kg
- Spindelhastighet 80-2300 varv/min

TILLBEHÖR

Svarvskydd med utsug Bohuskåpa TS-60

Mikrobrytare till svarvkåpa

Svarvpatron 25 mm

Svarvpatron 40 mm

Svarvpatron 50 mm

Anhåll invändig svarvning

Svarvstålsats HSS



Svarvkåpa TS-60

EJCA

Tänk på säkerheten och låt oss se över dina maskiner.



TORMEK VERKTYGSSLIP T-8

T-8 ger maximal precision tack vare det revolutionerande helgjutna stativet som garanterar minimalt spel för universalstödet. Detta ger dig de bästa förutsättningarna för att lyckas med din slipning. Tormeks unika drivsystem är effektivt och klarar att hålla ett konstant varvtal även under hög belastning. Medföljande Tormek originalslipsten slipar alla slags stålqualiteter, inklusive HSS. Maskinen har många genomarbetade detaljer, som exempelvis snabbblåsning av stenen med EzyLock, vattenlåda med hiss och en avtagbar magnetskrapa för effektiv rengöring.

- Mått: B x D x H 270 x 270 x 330 mm
- Vikt: 14,8 kg
- Slipsten: Tormek originalslipsten SG-250
- Vridmoment 14,7 Nm
- Läderbrynskiva: 220 x 31 mm
- Huvudaxel: Huvudaxel, brickor och EzyLockmutter i rostfritt stål
- Stativ: Precisionsgjutet zinkstativ, sidor i slagtålig blå ABS plast
- Motor: Helkapslad, enfas 200 W (ineffekt) 230 V, 50 Hz, kontinuerlig drift, underhållsfri
- Tystgående, 54 dB, 25 000 timmars drifttid



Slipstation TS-740



Bänkmatta RM-533



Brynpasta PA-70



JIGGAR



KJ-45
För knivar



KJ-140
För tunna knivar



SVX-150
För för saxar



SVA-170
För yxor



SVS-50
Multijigg



SVS-38
För korta verktyg



SVD-186
För skölpar



DBS-22
För borrar slipning



SVP-80
För profilstål



SVH-320
För maskinhyvelstål

BANDSÅGSBLAD

ACM BS440 (grön maskin)

3530 x 6
3530 x 10
3530 x 13
3530 x 16
3530 x 19
3530 x 25



ACM BS440 (grå maskin)

3670 x 6
3670 x 10
3670 x 13
3670 x 16
3670 x 19
3670 x 25



EJCA BS500 (2017 eller äldre)

4000 x 6
4000 x 10
4000 x 13
4000 x 16
4000 x 19
4000 x 25

EJCA BS500 (2018 -)

3900 x 6
3900 x 10
3900 x 13
3900 x 16
3900 x 19
3900 x 25

ACM BS540

4230 x 6
4230 x 10
4230 x 13
4230 x 16
4230 x 19
4230 x 25

ACM BS640

4730 x 6
4730 x 10
4730 x 13
4730 x 16
4730 x 19
4730 x 25

BANDSLIPPAPPER

TRÄ – Pappersband

HEGNER TBS500

Längd	Korn
1600 x 150	60
1600 x 150	80
1600 x 150	120



METALL – Vävband

Längd	Korn
2000 x 75	40
2000 x 75	60
2000 x 75	80
2000 x 75	120
2000 x 150	40
2000 x 150	60
2000 x 150	80
2000 x 150	120

SLIPPAPPER - Mirox

Längd	Korn
100 mm x 50 m	80
100 mm x 50 m	120



OBS! Går även att beställa i andra längder och storlekar!

HYVELSTÅL OCH VÄNDSKÄR

Stål	Artikelnr	Längd
HSS	HS210HSS	210 mm
HSS	HS260HSS	260 mm
HSS	HS310HSS	310 mm
HSS	HS410HSS	410 mm
HSS	HS510HSS	510 mm
HM	HS210HM	210 mm
HM	HS260HM	260 mm
HM	HS310HM	310 mm
HM	HS410HM	410 mm
Tersa	T310HSS	310 mm
Tersa	T410HSS	410 mm
Tersa	T430HSS	430 mm
Tersa	T510HSS	510 mm
Tersa	T520HSS	520 mm
Tersa	T530HSS	530 mm
Tersa	T630HSS	630 mm
Centrostar	CS410HSS	410 mm
Hyvelstål	H410/MP160 HSS	1 par
Vändskär	H410/MP160 HSS	

TILLBEHÖR HYVELSTÅL

Bimaq postverktyg hyvelstål

Postverktyg för hyvelstål (Magnetiska/finjustering)

Postverktyg för hyvelstål (Microjustering)



Waxilit glidmedel

22-71F-1L 1 liter flytande

22-2411 Sprayflaska



CMT Formula 2050 rengöringsmedel

Art nr 998.001.01

KLYVKLINGOR

För massivt virke

22AA39 250 mm

22AA39 300 mm

22AA39 350 mm

För vanligt virke

22BA30 250 mm

22BA30 300 mm

22BA30 350 mm

ALLROUNDKLINGA

För all sorts virke

22BA19 250 mm

22BA19 300 mm

22BA19 350 mm

FINTANDEDE KLINGOR

För fina snitt

8BA13 250 mm

8BA13 300 mm

8BA13 350 mm

EXTRA FINTANDEDE KLINGOR

För extra fina snitt

6BA10 250 mm

6BA10 300 mm

6BA10 350 mm



OBS! Går även att beställa i andra längder och storlekar!





ENHANDSTVINGAR
Bahco Enhandstving 150 mm
Art nr B-QCB-150



STANLEY HYVEL
Med slät sula. Enkelt järn.
Handtag och knapp av plast.
Lackerad.
Art nr T-9397-0101



STRYKMÅTT LIMIT
Art nr T-2396-0107



STÅLSKALA
Stålskala rostfri 100 mm
Art nr T-2708-0106



VINKELHAKE
Noggrannhet 1 mm/m.
Klinga av rostfritt stål.
Aluminium.

Bahco Vinkelhake 200 mm
Art nr B-9048-200



SKRUVSTYCKSHÅLLARE
Krok och kedja med skruv ingår.
Art nr S-33420
Ingår inte i verktygspaketet



SÅGLÅDA
Såglåda för kapning av lister
i 45 och 9°. 445 x 135 x 70 mm.
Max sågbredd: 100 mm
Max såghöjd: 50 mm
Art nr S-33710
Ingår inte i verktygspaketet

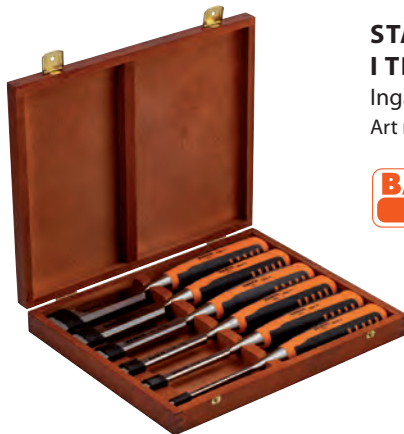

**STÄMJÄRNSATS
I TRÄLÅDA**
Ingår: 6/10/12/18/25/32
Art nr 424P-S6-EUR

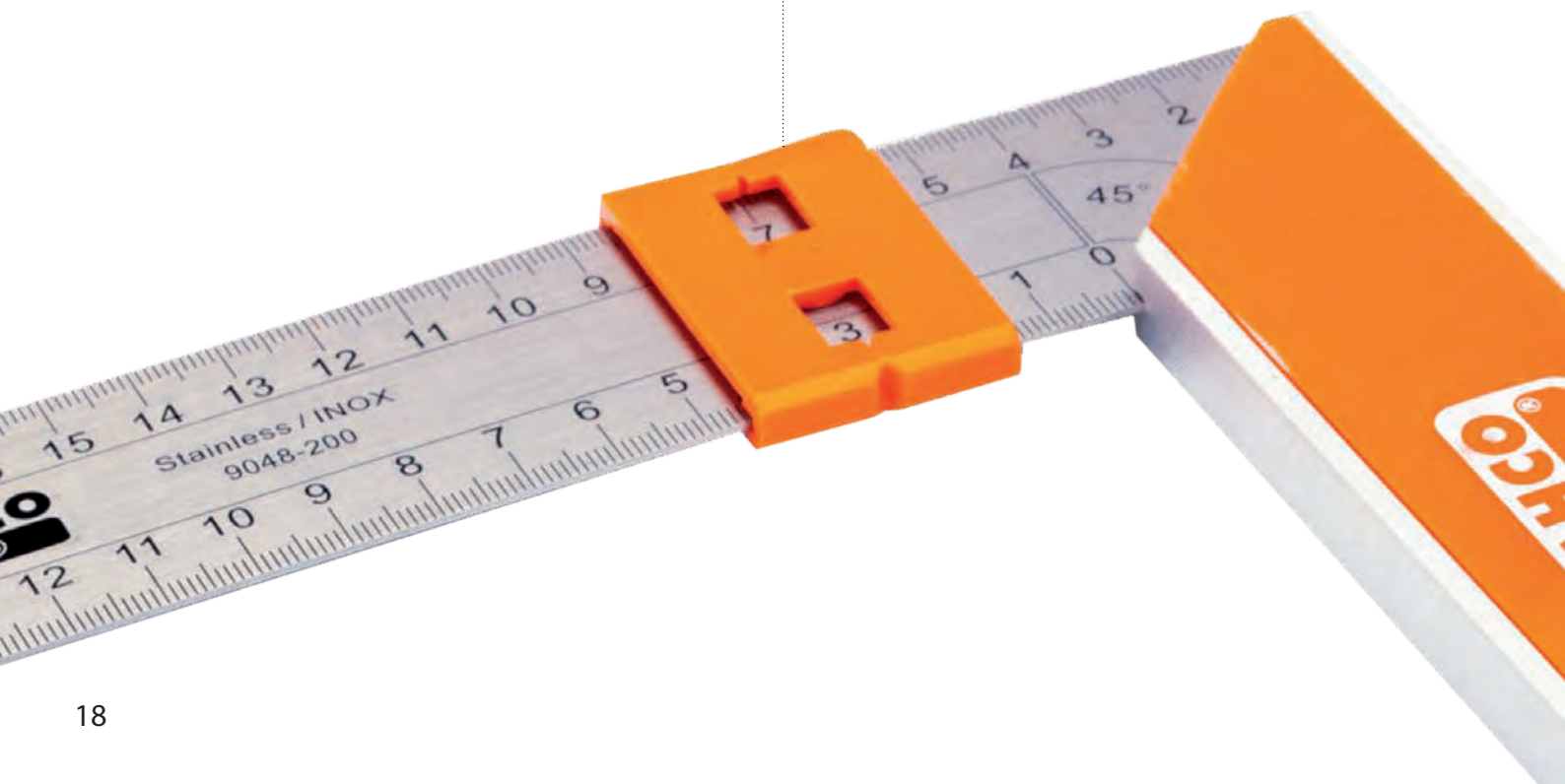



**TERSÅG NOBEX
PROMAN 110**

Bladlängd 565 mm, bordslängd 350 mm,
sågdjup 110 mm.
Art nr T-4469-0105



BAHCO FIGURSÅG

Art nr B-301



BAHCO FOGSVANS

Art nr B-NP-19-U7/8-HP



BAHCO FIL FLAT

Ergo-handtag, 300 mm.
Art nr B-1-110-12-2-2



BAHCO FIL HALVRUND

Ergo-handtag, 300 mm.
Art nr B-1-210-12-2-2



BAHCO RASP FLAT

Ergo-handtag, 250 mm.
Art nr B-6-344-10-2-2



BAHCO RASP HALVRUND

Ergo-handtag, 250 mm.
Art nr B-6-342-10-2-2



BILDHUGGARJÄRN

6 delar
Art nr T-2133-0055
Levereras i pappkartong



BAHCO SKRUVMEJSELSET

6 skruvmejslar.
Spår: 0,5 x 3 x 75, 0,8 x 4 x 100,
1 x 5,5 x 125, 1,2 x 6,5 x 125 mm
Art nr B-B219.016



BAHCOGUMMIKLUBBA

55 mm Art nr B-3625RM-55
65 mm Art nr B-3625RM-65
75 mm Art nr B-3625RM-75



TRÄKLUBBA BJÖRK

Ø 65 mm, L 300 mm
Art nr S-33500



BILDHUGGARKLUBBA BJÖRK

Ø 85 mm, L 240 mm.
Art nr S-33510



HAMMARE 120

Art nr B-428-13



FILKLÄMMA

H 410 mm, B 130 mm.
Art nr S-33490



SLIPKLOSS KORK

Art nr T-20363-0108



SLIPPAPPER MIROX

100 mm x 50 m, 80k
M-1651000180
100 mm x 50 m, 120k
M-1651000112

Komplett verktygspaket

- 8 st filklämmor
- 8 st figursågar
- 4 st fogsvansar
- 4 st rundraspar
- 4 st flatraspar
- 3 st flatfilar
- 3 st rundfilar
- 1 st gersågar
- 8 st hammare
- 4 st träklubbor
- 4 st gummiklubbor 55
- 2 st bildhuggarklubbor
- 4 st strykmått
- 8 st stålskalor 100
- 8 st vinkelhakar 200
- 2 st skruvmejselsatser
- 8 st enhandstvingar 150
- 1 st stämjärnsats 6 delar
- 1 st bildhuggarjärnsats 6 delar
- 10 st slipklossar
- 1 st slippapper mirox 80k
- 1 st slippapper mirox 120k
- 8 st hyvlar

PAKETPRIS

SJÖBERGS. Svensktillverkade slöjdbänkar som är mycket slitstarka och med hög kvalitet.



4-GRUPPSBÄNK 1600x1600 mm

Sjöbergs svensktillverkade 4-gruppsbänk av bästa kvalitet som är avsedd för 4 personer. Mycket kraftig och stabil bänk som är tillverkad av bok. Vid leverans ingår även baktång, bänkhakar, verktygskast, höj- och sänkbart stativ som är gasdrivet och justerbart 700-900 mm.

**Kontakta oss
för montering!**



- Total längd skiva 1170 mm
- Total bredd skiva 405 mm
- Vikt skiva 84 kg
- Total yta 1600 x 1600 mm

REKOMMENDERADE TILLBEHÖR

Svängpall	Art nr S-33200
Filklämma	Art nr S-33490
Materialspännare med hylsa	Art nr S-33636



KVADRATEN 1300x1300 mm

Sjöbergs mest sålda slöjdbänk Kvadraten, tillverkad av kraftig bok. Denna bänk är avsedd för 4 personer. Kvadraten är kompaktare än 4-gruppsbänken och passar dig som har en mindre sal. Skivan är försedd med dubbla hakhålsrader och runda hakhål för flexiblare fastspänning. Med bänken levereras ett verktygskast, höj och sänkbart stativ som är gasdrivet och justerbart 700-900 mm.



- Total längd skiva 1565 mm
- Total bredd skiva 1565 mm
- Vikt skiva 84 kg
- Total yta 1300 x 1300 mm

REKOMMENDERADE TILLBEHÖR

Svängpall	Art nr S-33200
Filklämma	Art nr S-33490
Materialspännare med hylsa	Art nr S-33636





2-GRUPPSBÄNK 1300x800 mm

Sjöbergs svensktillverkade 2-grupps bänk, avsedd för 2 personer. Mycket kraftig och stabil bänk av bästa kvalitet, tillverkad i bok. Med bänken levereras baktång och bänkhakar, höj och sänkbart stativ som är gasdrivet. Stativbordet är justerbart till 700-900 mm.

- Total längd skiva 1170 mm
- Total bredd skiva 405 mm
- Vikt skiva 42 kg
- Total yta 1300 x 800 mm

REKOMMENDERADE TILLBEHÖR

Svängpall
Materialsännare med hylsa



Art nr S-33200
Art nr S-33636



1-STATIONSBÄNK 1070x405 mm

Bänkskivan är tillverkad i massiv, lackad bok. Skivans tjocklek 60 mm. Traditionell, kraftig, säker styrning av baktång. Enkel justering av baktångslåda. Bänken kan förses med framång. Med bänken kommer Bänkhakar, baktång och trästativ, stativet finns i 2 höjder 750 mm och 850 mm.

- Total längd 1170 mm
- Total bredd skiva 405 mm
- Vikt skiva 21 kg
- Total yta 1070 x 405 mm

REKOMMENDERADE TILLBEHÖR

Svängpall
Materialsännare med hylsa



Art nr S-33200
Art nr S-33636

LÄRARBÄNK ELITE

En kraftig hyvelbänk med mycket bra förvaring. Konstruktion i massiv bok. Komplet förvaring med lådor och hyllor.



ELITE 1500 + SM03

- Längd skiva 1375 mm
- Totallängd 1515 mm
- Bredd skiva 600 mm
- Totalbredd 740 mm
- Tjocklek skiva 85 mm
- Max öppning i tång 145 mm
- Arbetshöjd 900 mm
- Vikt 100 kg



ELITE 2000 + SM04

- Längd skiva 1805 mm
- Totallängd 1945 mm
- Bredd skiva 600 mm
- Totalbredd 740 mm
- Tjocklek skiva 85 mm
- Max öppning i tång 145 mm
- Arbetshöjd 900 mm
- Vikt 125 kg



SYBORD MÖRK LAMINAT KOMPLETT HÖJ/SÄNKBART Art nr S-33060

Kabelränna, grenuttag, stativ i bok med elhiss.

- Längd skiva 1200 mm
- Bredd skiva 600 mm
- Höjd med skiva 900 mm
- Vikt 54 kg

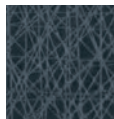

SYBORD MÖRK LAMINAT Art nr S-33064

Kabelränna, grenuttag och stativ.

- Längd skiva 1200 mm
- Bredd skiva 600 mm
- Höjd med skiva 900 mm
- Vikt 48 kg

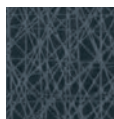

KLIPP OCH SKÄRBORD MÖRK LAMINAT KOMPLETT Art nr S-33061

Stativ, tipplåda, lådsats, klaff och pappersrullehållare.

- Längd skiva 1200 mm
- Bredd skiva 910 mm
- Höjd med skiva 900 mm
- Längd med klaff 1700 mm
- Vikt 97,7 kg



STRYKBORD KOMPLETT Art nr S-33062

Stativ, utdragbar strykbräda och gallerhylla.

- Längd skiva 1200 mm
- Bredd skiva 910 mm
- Höjd med skiva 900 mm
- Vikt 70 kg



EXTRA TILLBEHÖR TILL ALLA SYBORD:

SYSLÖJDSTOL Art nr S-33209

Formpressad björkplywood.

530 – 730 mm med ställbar fotring på höjden.
Glidfötter.



ARBETSBÄNK MED HURTS

Komplett arbetsbänk med 4-lådig verkstadshurts. Bordet är höj- och sänkbart.

VINYL Art nr R-414861

STÅL Art nr R-414863

Bredd 800 mm, längd 1600 mm

VINYL Art nr R-414865

STÅL Art nr R-414867

Bredd 800 mm, längd 2000 mm



TILLBEHÖR

Kvalitetsbänkskruvstycken av stål

Skruvstycke Matador 120 Art nr L-1433-0203

Skruvstycke Matador 140 Art nr L-1433-0302



ARBETSBÄNK

Komplett arbetsbänk, bordet är höj- och sänkbart.

VINYL Art nr R-414801

STÅL Art nr R-414803

Bredd 600 mm, längd 1600 mm

VINYL Art nr R-414805

STÅL Art nr R-414807

Bredd 600 mm, längd 2000 mm



TILLBEHÖR

Kvalitetsbänkskruvstycken av stål

Skruvstycke Matador 120 Art nr L-1433-0203

Skruvstycke Matador 140 Art nr L-1433-0302

GALVAD AVFALLSBEHÅLLARE

Med pedal, 30 liter

Art nr R-125340

GALVAD AVFALLSBEHÅLLARE

Med pedal, 70 liter

Art nr R-125350



SOPTUNNA STYX FÖR TRÄSPILL

80 liter blå/grön/grå

120 liter blå/grön/grå

240 liter blå/grön/grå



Smart förvaring i slöjdsalen



SJÖBERGS SKÅP OCH FÖRVARING är robusta, attraktiva och smarta skåp för förvaring. Dörrar finns i **björk**, **whiteboard** eller **glas**. Sjöbergs skåp kan inredas på många olika sätt för att möta behovet av förvaring av verktyg, kontorsmateriel, datorer mm.

**Kontakta oss
för montering!**

STEG 1: VÄLJ DÖRR



Björk 3300

Whiteboard 3301

Glasskåp 3302

STEG 2: VÄLJ INREDNING



Inredning 1

Inredning 4

Inredning 6

Inredning 7

KOMPLETT PRIS FÖR SKÅP OCH INREDNING

Höjd med sockel: 2100 mm Bredd: 1000 mm Djup: 490 mm

3300-1 Björk + Inredning 1
3300-4 Björk + Inredning 4
3300-6 Björk + Inredning 6
3300-7 Björk + Inredning 7

3301-1 Whiteboard + Inredning 1
3301-4 Whiteboard + Inredning 4
3301-6 Whiteboard + Inredning 6
3301-7 Whiteboard + Inredning 7

3302-1 Glas + Inredning 1
3302-4 Glas + Inredning 4
3302-6 Glas + Inredning 6
3302-7 Glas + Inredning 7

*Sjöbergs har alltid stått för kvalitét och användarvänlighet.
Inredning och hyvelbänkar för den medvetne!*

KOMPLETT SKÅP FÖR ELEVARBETEN Art nr S-33031

Rekommenderar 2-4 elever i varje dörrpar.

I varje låda ingår en horisontal hylla. Material björk.

Höjd 2100 mm
Bredd 1000 mm
Djup 490 mm

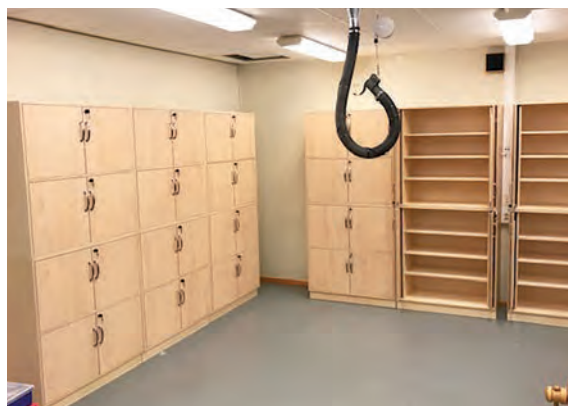



KEMIKALIESKÅP G1204

H1295 x B1000 x D450 mm inkl 3 flyttbara hyllor

KEMIKALIESKÅP G2004

H2095 x B1000 x D450 mm inkl 5 flyttbara hyllor

KEMIKALIESKÅP G2006

H2095 x B1000 x D600 mm inkl 5 flyttbara hyllor

Brandisolerade

Frånluftstos på skåpets tak 100 mm

installation och montage
av kemikalie- och gasskåp
görs av certifierad montör



KEMIKALIESKÅP G803

H895 x B1000 x D300 mm inkl 1 flyttbar hylla

KEMIKALIESKÅP G804

H895 x B1000 x D450 mm inkl 1 flyttbar hylla

KEMIKALIESKÅP G806

H895 x B1000 x D600 mm inkl 1 flyttbar hylla



GASSKÅP EI30 GAS1

H853 x B925 x D770 mm

GASSKÅP EI30 GAS2

H1125 x B925 x D770 mm

GASSKÅP EI30 GAS3

H2000 x B925 x D600 mm

GASSKÅP EI30 GAS4

H853 x B925 x D600 mm



SKIVVAGN I ELFÖRZINKAD PLÅT Art nr R-136208

Utrustade med två fasta och två länkhjul av massivgummi, Ø 200 mm.
Levereras med två byglar och kan kompletteras med upp till fem extra byglar.

- Kapacitet 800 kg
- Flakhöjd 305 mm
- Byglar i 30 mm rör

TILLBEHÖR

Extra bygel 1000 mm

Art nr R-136211



MATERIALSTÄLL 3 PELARE, HÖJD 2000 mm

Bredd mellan pelare 800 mm, totallängd 1600 mm

Bredd mellan pelare 1100 mm, totallängd 2200 mm

Bredd mellan pelare 1250 mm, totallängd 2500 mm

Bredd mellan pelare 1500 mm, totallängd 3000 mm

MATERIALSTÄLL 3 PELARE, HÖJD 2500 mm

Bredd mellan pelare 800 mm, totallängd 1600 mm

Bredd mellan pelare 1100 mm, totallängd 2200 mm

Bredd mellan pelare 1250 mm, totallängd 2500 mm

Bredd mellan pelare 1500 mm, totallängd 3000 mm

Inklusive:

- 3 pelare, kapacitet 750 kg per pelare
- 12 st armar. Grenställsarm 500 mm, kapacitet 150 kg per arm
- Korsstag

TILLBEHÖR

Ändstopp, 12 st



LISTSTÄLL

Ett stabilt listställ i galvat utförande för lagring av stående långgods. Belastning 400 kg och 4 st avdelare.

STARTSEKTION Art nr G-187800107

Höjd 1960 mm

Bredd 1005 mm

Djup 800 mm

FÖLJDSEKTION Art nr G-187800131

Höjd 1960 mm

Bredd 965 mm

Djup 800 mm



Förslag på utrustning till träslöjdsal

SNICKERIMASKINER

Kontursåg
 Skivputs
 Tormek verktygsslip
 Bandsåg
 Pelarborr
 Träsvarv
 Rikt & planhyvel



INREDNING

Hyvelbänk
 Lärararbetsbänk
 Elevskåp
 Förvaringskåp
 Materialställ
 Skivvagn
 Galvad avfallsbehållare



SKYDD OCH VERKTYG

Nyckelbrytare
 Maskinskydd
 Påbudsskyltar
 Golvtejp
 Första hjälpen set
 Hörselskydd
 Verktygspaket
 Skruvdragare
 Skyddsglasögon



SPÅNSUG OCH LUFTRENARE

Spånsug
 Luftrenare (1-2 st beroende på storlek på slöjdsal)



Skyddskrav på maskiner i slöjdsalen

Bandsåg ACM och Ejca (sid 8-9):

- Elbroms
- Brytare på luckorna till hjulen
- Nödstopp, på ACM finns det även nödstopp längst ut på bordet
- Heltäckande skydd runt bladet
- Skyddsgrind årskurs F-9

Pelarbormaskin Strand S25 (sid 7):

- Chuckskydd med mikrobrytare
- Nödstopp
- Snabbchuck

Rikt- och Planhyvel Wood-Mizer MP160 (sid 11):

- Elbroms
- Nödstopp
- Suvaskydd över kuttern
- Kutterskydd bakom riktanhåll

Kontursåg Hegner Multicut 1 och 2S (sid 6):

- Materialpress

Svarv Ejca och Solberga (sid 14):

- Nödstopp
- Svarvskydd med utsugskåpa, glasskydd och mikrobrytare

Detta bör finnas på

Skivputs Hegner (sid 4):

- Kardborrfäste för slippappret
- Exenterbord, då man vinklar det håller det samma avstånd till slipskivan så att inte fingrar/material kläms emellan

Nyckelbrytare vid varje maskin



CHUCKSKYDD TILL PELARBORRMASKINER

Skyddet är tvådelat och kan lätt ställas i önskad höjd. Skyddet kan enkelt öppnas och vridas till vänster i 180° för byte av borrar eller annat verktyg. Kan levereras med **mikrobrytare**. För att fästa skyddet på pelarborrmaskinen krävs att du borrar / gängar, utom på Arboga G2508 med alufäste.

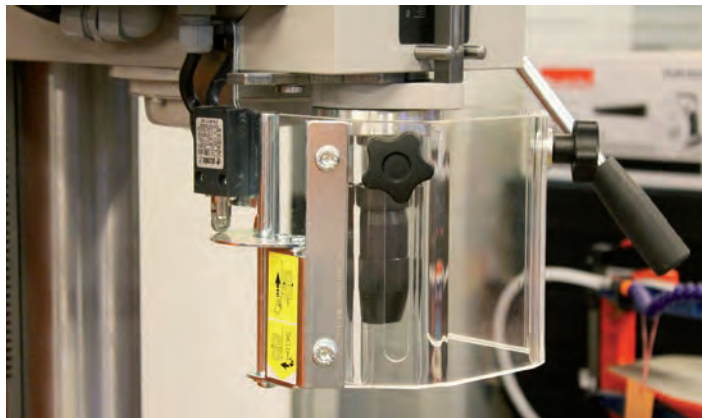

FinnSafety

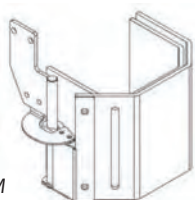

KSL-HM

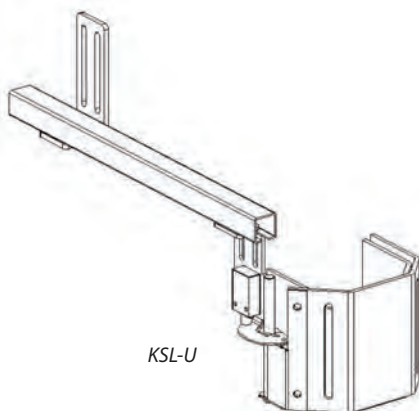

KSL-U

CHUCKSKYDD KSL-HM

TILLBEHÖR

Alufäste
Mikrobrytarsats (ska användas i skola)
Reservdel plexiglassats KSL-PL

Passar till:

ARBOGA

A2608
G2508 Kräver skydd och alufäste

STRAND

S68
S25
S32
S40

SOLBERGA

SE1230

Fungerar även med M = Matning

CHUCKSKYDD KSL-U

Universalskydd som passar de flesta pelarborrarna, pga. ombyggnadsmöjligheterna.

TILLBEHÖR

Mikrobrytarsats (ska användas i skola)
Reservdel plexiglassats KSL-PL

Passar till:

ARBOGA

E100
E825
EF102
ER825
2512
E135
F830

STRAND

A60

SOLBERGA

SE725
BS085
GM1735
SE1425

**Kontakta oss
för montering!**



SVARVSKYDD MED UTSUGSKÅPA TS 60

Det tvådelade skyddet, som är tillverkat i kraftig plåt med specialhärdat glas är enkelt att manövrera tack vare en steglöst låsbar gasfjäder. maskinskyddet uppfyller Arbetsmiljöverkets krav beträffande säkerhet och ljudnivå kring träbearbetningsmaskiner.

- Spånuppsamling med stos under
- Flyttbart spånutsug
- Inkl belysning

TILLBEHÖR
Mikrobrytare



MASKINSKYDD FÖR SMÄRGEL ELLER POLERMASKIN

MASKINSKYDD MO-01

Art nr 100053

Lätt att montera. Ramen är tillverkad i aluminium med skyddsglas i polykarbonat. Skyddet som är 130x130 mm är också utrustat med friktionskoppling. Komplettera gärna maskinskyddet med separat belysning.



NYCKELBRYTARE FÖR MASKINER MED ELBROMS HKM-SK1

Ett nyckelmanövrerat hållkretsmanöverdon ämnat som interface mellan maskiner i stoppkategori-1 och externa nödstoppssystem konstruerade enligt stoppkategori-0 principer. Speciellt utvecklat för träbearbetningsmaskiner i skol-slöjdsalar med elektrisk broms.



SKYDDSGRIND FÖR BANDSÅG

Universal skyddsgrind som passar de flesta bandsågarna.



NYCKELBRYTARE

Monteras på vägg eller maskin. En nyckelbrytare ska sitta vid varje maskin vilket gör att endast behörig kan starta maskinen.



SKYDD TILL SKIVPUTS

HEGNER SLIPSKYDD HSM300

EJCA SLIPSKYDD SP12

**Kontakta oss
för montering av skydd
och nyckelbrytare!**

ZEKLER 33

Skyddsglasögon avsedda att passa utanpå befintliga glasögon

Art nr S-3806-00338



ZEKLER 44

Skyddsglasögon avsedda att passa utanpå befintliga glasögon

Art nr S-3806-00445



ZEKLER 55

Skyddsglasögon med modern, sportig design

Art nr S-3806-00551



CEDERROTH FÖRSTA HJÄLPEN

Art nr S-0771-02051



CEDERROTH ÖGONDUSCHSKÅP inkl. 2 flaskor

Art nr S-0771-40097



FÖRVARINGSBOX FÖR SKYDDSGLASÖGON 1 st

Art nr S-193900016



PELTOR OPTIME I

Art nr S-4661-00112



ZEKLER ANSIKTSSKÄRM

Art nr S-3806-01005



ZEKLER HALVMASK MOT DAMM

20-pack

Art nr S-380680304



VÄRMESKYDDSHANDSKE

STL 8: Art nr S-1324-05978

STL 10: Art nr S-1324-06000



GUIDE 88 12-pack

Kraftig arbetshandske

STL 8: Art nr S-2235-00059

STL 10: Art nr S-2235-00091



GUIDE 5161 12-pack

Tunn arbetshandske

STL 8: Art nr S-2235-32060

STL 10: Art nr S-2235-32086



FÖRKLÄDE GRÖN ONESIZE

Art nr 800024069



GOLVMARKERINGSTEJP

50 mm x 30 m

Art nr S-5000-50513



ÖGONSKYDD
MÅSTE ANVÄNDAS



Ögonskydd
måste användas

ANSIKTSSKYDD
MÅSTE ANVÄNDAS



Ansiktsskydd
måste användas

HÖRSELKYDD
MÅSTE ANVÄNDAS



Hörselskydd
måste användas

ALLMÄNNA
INSTRUKTIONER
SLÖJDSAL

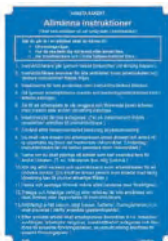

BANDSÅG

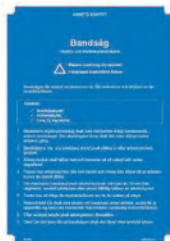

KONTURSÅG



RIKT- OCH
PLANHYVEL



HANDHÅLLNA
MASKINER

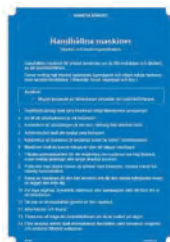

PELARBORR-
MASKIN



SVARV



CIRKELSÅG



FASTMONTERAD
FRÄSMASKIN

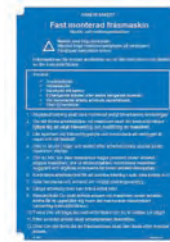

BANDSLIP OCH
SKIVPUTSMASKIN



POLERMASKIN



BÄNKSLEP/
SMÄRGELMASKIN

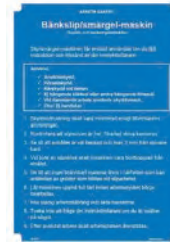

VÄRMEUTRYMMEN



SLIPSTEN



GASSVETS



ELSVETS

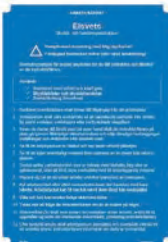

STATIONÄR
PLÅTSAX



Glöm inte
informationsskytarna
till din maskin!

Bli spån- och dammfri med ÅSS spånsugsanläggning!



DÄRFÖR SKA DU VÄLJA OSS! Vi på Sernbrandts levererar svenska kvalitetsspånsugar anpassade till din träslöjdssal, för bästa luftkvalitet. Vi har den erfarenhet och kompetens som krävs för att sköta hela projektet från planering till installation. Vi tar även ansvar för eftermarknaden med service och underhåll.

- ✓ Vi ser över spånsug och rörplacering
- ✓ Kommer ut på plats för att ta mått
- ✓ Alternativt: Ni skickar ritning/placering och får ett pris
- ✓ Ring för kostnadsfri offert eller konsultation 08-7112845

KOSTNADSFRI OFFERT!

VARFÖR SKA MAN HA SPÅNSUG? En spånsug ger en förbättrad arbetsmiljö och god hälsa för lärare och elever. Dammfria salar gör även att maskinerna får längre livslängd.

ATT VÄLJA SPÅNSUG. Allt beror på antalet maskiner, samtliga användare och lokalens mått.

PLACERING. Spånsugen kan placeras inomhus eller utomhus med tanke på den kompakta konstruktionen och den låga ljudnivån. Utomhus placeras aggregatet under väderskydd.

RETURLUFT. spånsugen anpassas efter ditt behov! Returluften kan väljas att gå ut ur lokalen eller tillbaka in till lokalen via mikrofilter.

SÄKERHET. Att välja våra spånsugar ger dig en kvalitetsgaranti och säkerhet för dig som kund. Spånsugarna uppfyller Brandklass E130, dammzon 22, ATEX 94//9/EG. Maskinerna är givetvis CE märkta enligt Maskin och EMC direktivet. Våra arbetssätt är ISO-certifierade enligt ISO9001 och ISO14001.

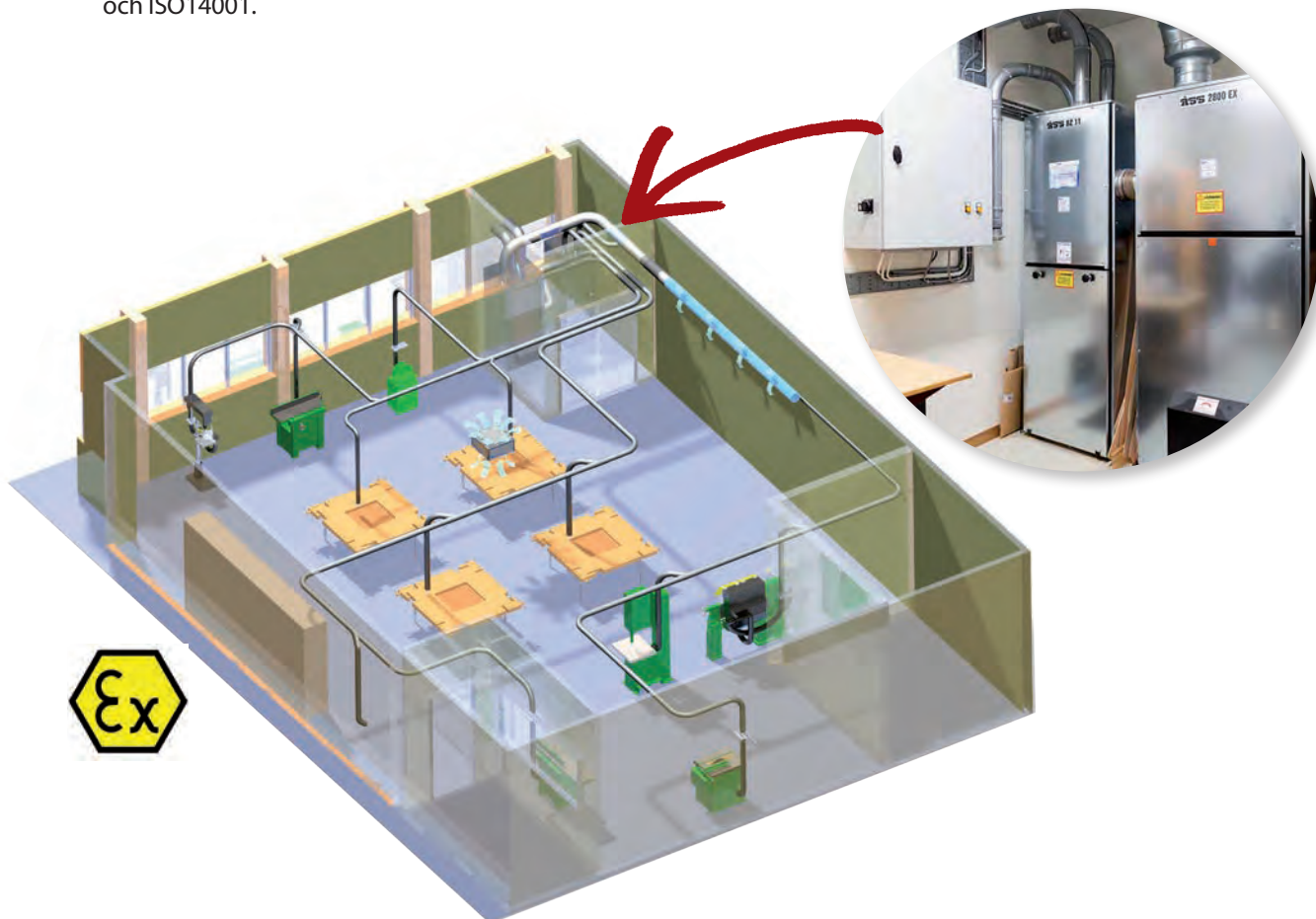



ÅSS SPÅNSUG 1800 EX

Denna spånsug rekommenderas till lite mindre maskinparker med 1-3 maskiner. 1-2 stycken användare samtidigt.

- Fläktenhet 1800EX (5,5 kW fläktmotor)
- Stoftavskiljare BZ11
- Automatskåp A8 med ABB med frekvensstyrning

TEKNISKA DATA

- Maxflöde 1800
- Max vakuüm 11 Kpa
- Motoreffekt 5,5 kW, 3-fas 400 V
- Ljudnivå ca 70 dB
- Vikt 165 kg

INSTALLATIONS MÅTT

Höjd 1765 mm, Bredd 1775 mm, Djup 750 mm
Det tillkommer ca 400-500 mm på höjd för rör och 1 meter framtill.

**Godkänd
för skolmiljö**

EXEMPEL:

SPÅNSUG 1800 EX MED RÖR OCH MONTAGE

2 automatspjäll för maskiner, komplett rörsystem enligt ritning med montage, 3-4 suguttag för bänkar, städutrustning och installation.

ÅSS SPÅNSUG 2800 EX

Denna spånsug rekommenderas till större maskinparker med 3-6 maskiner. 2-3 stycken användare samtidigt.

- Fläktenhet 2800EX (7,5 kW fläktmotor)
- Stoftavskiljare BZ11
- Automatskåp A8 med ABB med frekvensstyrning

TEKNISKA DATA

- Maxflöde 2800
- Max vakuüm 13 Kpa
- Motoreffekt 7,5 kW, 3-fas 400 V
- Ljudnivå ca 70 dB
- Vikt 170 kg

INSTALLATIONS MÅTT

Höjd 1940 mm, Bredd 1775 mm, Djup 750 mm
Det tillkommer ca 400-500 mm på höjd för rör och 1 meter framtill.

**Godkänd
för skolmiljö**

EXEMPEL:

SPÅNSUG 2800 EX MED RÖR OCH MONTAGE

3 st automatspjäll för maskiner, komplett rörsystem enligt ritning med montage, 4 st suguttag för bänkar, 2 st städuttag för vägg, städutrustning och installation.



Städmunstycke för golv

Extra
automatspjäll

Putslåda

TILLBEHÖR 1800/2800

- Städmunstycke för golv
- Extra automatspjäll
- Spånsäck Plast, 125 l, 25 st
- Elinstallation; Fläktenhet, elkåp och dragning till automatspjäll
- Filtersats 1800 EXM, 3 filter
- Filtersats 2800 EXM, 5 filter
- Spånsäck Papp 160 l, 25 st
- Putslåda

**OBS! Elinstallation tillkommer,
se tillbehör!**

SPÅNSUGSTILLBEHÖR

SPÅNSUGSTILLBEHÖR:

Papp Spånsäckar 160 l, 25 st

Plast Spånsäckar 125 l, 25 st

Plast Spånsäckar 200 l, 25 st

Ledbart munstycke 700 mm, Ø 50 mm

Centab Pappspånsäck

Autostart för 1 maskin

Spånslang PU 63 mm

Spånslang Pu 102 mm

Spånslang Pu 127 mm

Slangklämma 70-90 mm

Slangklämma 90-110 mm

Slangklämma 110-130 mm

Art nr Å-205065

Art nr SPÅN100

Art nr SPÅN200

Art nr 100014



Ledbart utsugmunstycke



För textilslöjden

Centralsug håller luften ren från hälsofarligt textildamm

VARFÖR HAR MAN SPÅNSUG? Luftburna föroreningar har blivit ett allt större problem i skolor och offentliga miljöer. Textildamm och textilfiberpartiklar kan ge upphov till både astma, allergi och ännu allvarligare sjukdomar. Få bort allt damm och partiklar genom att investera i en spånsug kombinerat med luftrenare, för en hälsosammare arbetsmiljö och säker luftkvalitet.

HUR FUNGERAR DET? Slangar kopplas till symaskinerna och styrs via handventil försedd med microbrytare för att starta centralsugen. Textilfiberpartiklarna sugs upp omedelbart, innan de hinner virvla ut i luften. Städuttag sätts upp på strategiska ställen i lokalen och efter varje lektion dammsuger eleverna av sin plats. På så sätt förhindras att damm lagras i salen.



TEX-SERIEN

TEX-serien är framtagen för att passa i en miljö som hanterar och bearbetar textilier, som just slöjdsalar och skrårderier.

- Energisnål frekvensstyrning
- Kompakt och stilren design (vit)
- Låg ljudnivå
- Enkel installation
- Levereras komplett med rörsystem ventiler och städutrustning

Köp till luftrenare Maxivent för bästa effekt, se sid 39.

ÅSS

KOSTNADSFRI OFFERT!

Extremt tyst spånsug

med nya generationens patronfilter för bästa filtrering

Endast 0,05 ms/m³ stoft i returluft

RIEDEX SPÅNSUGAR

- Ex-klassade för inom- och utomhusbruk
- Nya generationens patronfilter för bästa filtrering
- Automatisk skakrensning för hög utsugskapacitet
- Marknadens högsta utsugstryck, för att få bort findammet
- Lätt att byta spånsäck

Rekommenderas till serviceverkstäder, hobby snickerier m.m.
Spånsugar för skolor, se sid 34.

TILLBEHÖR

Automatisk brandsläckare till spånsugarna



DM-120

RIEDEX Spånsug DM-120 med ett lufttryck på 3250 Pa och en uppsamlingsäck på 160 liter. För 1-2 maskiner.



DM-160

RIEDEX Spånsug DM-160 med ett lufttryck på 3000 Pa och en uppsamlingsäck på 160 liter. För 1-3 maskiner.



DM-200

RIEDEX Spånsug DM-200 med ett lufttryck på 3000 Pa och en uppsamlingsäck på 2 x 160 liter. För 1-5 maskiner.

TEKNISK DATA	DM-120	DM-160	DM-200
Kapacitet	1340 m ³ /h	2000 m ³ /h	3200 m ³ /h
Lufttryck	3250 Pa	3000 Pa	3000 Pa
Filteryta	7,1 m ²	10,6 m ²	14,1 m ²
Ljud	64 dB(A)	64 dB(A)	65 dB(A)
Dimensioner	1600 x 840 x 2150 mm	1875 x 840 x 2150 mm	2390 x 840 x 2150 mm
Motor	2,2 kW	3 kW	4 kW
Vikt	280 kg	320 kg	385 kg
Flyttbar	Ja	Ja	Ja

LUFTRENARE. En spånsug får bort de mesta spån och damm i salen, men många glömmet det skadliga partiklarna som man inte kan se. De cirkulerar runt i salen och är skadliga för hälsan. Genom att ha en luftrenare kan man garantera en mycket bra luft i slöjdsalen, vilket ger en bättre arbetsmiljö.

Användningsområden:

- Trä, textil och metallslöjdsalar
- Snickerier
- Plastindustri / båttillverkning
- Lagerlokaler
- Kontor

Ger otroligt bra luft i slöjdsalen

NYHET! Ny design och ökad effektivitet.



**LUFTRENARE MAXIVENT EC
LUFTRENARE MAXIVENT MED HJULSTATIV**

Maxivent levereras komplett med upphängningsdon och 5-steps transformator som styr fläkthastigheten.

Renar effektivt luften från

- **alla typer av damm.** (Trä, textil, plast, sten, mjöl, metall m.m.)
- **pollen.** Flyktiga organiska föreningar t.ex. lösningsmedel
- **mikroorganismer.** Rök och sotpartiklar

Maxivent filtrerar i tre steg:

Förfilter. Avskiljer större partiklar

Aktivt kolfilter. Tar bort dålig lukt

Mikrofilter. Filtrerar bort 99,98% av partiklarna

Mått	280 x 550 x 550 mm (exkl hjulstativ)
Luftflöde	205-1450 m ³ /h
Motoreffekt	330 W
Spänning	230 V
Filter, 3 st	HEPA E 12 (EN 1822), aktivt kolfilter, förfilter G4 (EN779:2002)
Ljudnivå	ca 38-65 dB(A)
Vikt	21 kg (exkl hjulstativ)

TILLBEHÖR

Maxivent förfilter	Art nr 205181
Maxivent HEPA-filter	Art nr 205170

**Vi levererar, och monterar!
Service och filterbyte rekommenderas en gång per år för bästa effekt.**

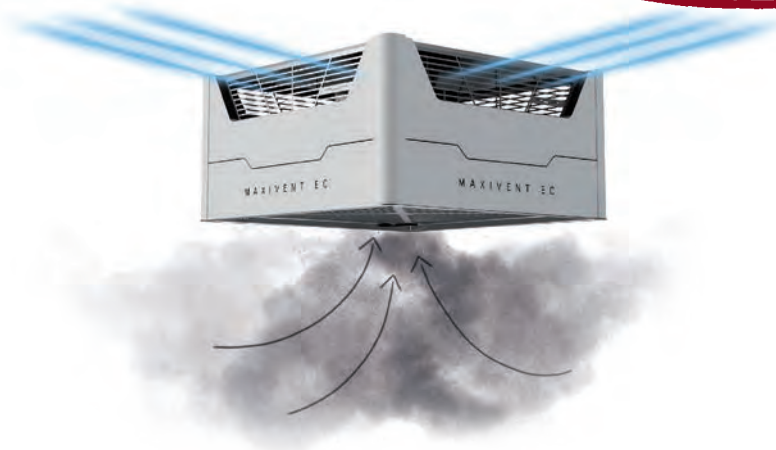



Makita



MAKITA BORDSSÅG 2704N

Bord försett med exakta t-spår och anslag säkerställer ett utmärkt resultat. Effektiv kolborstmotor. Exakt och lättglidande sidoguide med lätthanterad låsmekanism. Klinga i hårdmetall, parallellanslag, vinkelanhåll och påskjutare ingår. Mjukstart för säker start.

- Ineffekt 1650 W
- Varvtal 5200 min
- Sågkapacitet 90° (klyv) 93 mm
- Sågkapacitet 45° (klyv) 64 mm
- Max gervinkel 45°, 624 mm
- Sågklinga diameter 260 x 30, Z24 mm
- Vikt utan sladd 35,2 - 37 kg
- Mått (L x B x H) 715 x 753 x 483 mm

TILLBEHÖR

Makita sågbänk för 2704
Gasfjädersystem gör det möjligt att enkelt fälla ihop bordet med påmonterad såg.

- Mått (L x B) 1110 x 670 mm
- Höjd 260-630 mm



FESTOOL

FESTOOL BORDSSÅG TKS80 EBS

Den första Festool-sågen med den nya SawStop-AIM-tekniken för ökad säkerhet. Om klingan kommer i kontakt med hud stannar den direkt och försvinner ner i arbetsytan. Det minskar risken för allvarliga sågskador.

Kapsnitt upp till en bredd på 820 mm med justerbord, vid 20 mm sågdjup. Längdsnitt upp till en såghöjd på 80 mm och en bredd på 600 mm med breddare. Vinkelsnitt från -2° till 47° tack vare svängbar sågklinga.

- Effekt 2200 W
- Varvtal 1700 - 3500 min⁻¹
- Sågklingans Ø 254 mm
- Såghöjd 90°/45° 80/56 mm
- Lutning -2 / 47°
- Anslutning dammutsugs-Ø 27/36 mm
- Kabellängd 4 meter • Spånavverkning 0 - 4 mm

FESTOOL BORDSSÅG TKS80 EBS-SET





MAKITA BORRSKRUVDRAGARE Art nr DF333WAE

Borrskruvdragare 12 volt i väska med 2 st 2,0 Ah Li-ion batterier med batteriindikator och 30 min laddningstid, 1 st snabbbladdare samt MAKPAC. 12 V batterier passar även till maskiner märkta 10,8 V.

Makita



MAKITA STICKSÅG Art nr 4351FCTJ

Sticksåg på 720 W med en slaglängd på 26 mm. Utrustad med inställbar pendelrörelse och varvtal, mjukstart, kraftjustering och LED-belysning. Ergonomiskt öppet grepp med låg vibrationsnivå. Inkl sågblad, flisningskydd, repskydd, dammutsug och MAKPAC.

- Ineffekt 720 W
- Antal slag 800-2,800 min
- Slaglängd 26 mm
- Kapacitet: trä 135 mm
- Kapacitet: stål 10 mm
- Vikt utan sladd 2,6 kg
- Mått (LxBxH) 271 x 73 x 187 mm

Makita



FESTOOL ENHANDSHYVEL EHL 65 EQ-PLUS

Märkbart finare hyvelresultat utan slagmärken tack vare tvärplacerade spiralstål och matande skärning. 65 mm i hyvelbredd.

För inpassnings- och monteringsarbeten.

För efterjustering av stommar, luckor, socklar, passlister och dörrar.

Perfekt då bekväm enhandsstyrning krävs.

- Effekt 720 W
- Hyvelaxelns varvtal 15600 min⁻¹
- Hyvelbredd 65 mm
- Spånavverkning 0 - 4 mm
- Max. falsdjup 23 mm
- Anslutning dammutsugs-Ø 27 mm
- Kabellängd 4 m



FESTOOL

Utvidga slöjdsalen med nya teknologin!

Laserskärare från Indukta Aeon Mira & Speed-cut. Laser för utskärning och gravyr. Stor arbetsyta och hög effekt till ett lågt pris. Idealisk för skolor och utbildningar. Säker användning och enkel programvara.



AEON MIRA 7

Mångsidig laser med stor arbetsyta. Med lasertub på 80 W är detta en snabb och effektiv maskin för varierad produktion.

- Motorstyrd höjdjustering
- Autofokus
- Rödpoint positionsmarkör
- Industriell vattenkylare ingår
- Säkerhetsbrytare mot lucköppning under drift
- Rökgasfläkt
- Rökgaslangar
- L x B x H 1100 x 845 x 480 mm

Läs mer på www.slojdmaskiner.se

TILLBEHÖR

- Lightburn mjukvara
- Lightburn kamera för enkel positionering av material i maskinen
- Roterande enhet. Gravera och skär i runda objekt och ta ditt skapande till nästa nivå
- Filter. Ger dig möjlighet att använda din laser i ett utrymme med begränsad ventilation
- Motoriserat höj- och sänkbart bord





SPEED-CUT M500 & M700

CO₂ laser för utskärning och gravyr. Stor arbetsyta och hög effekt till ett lågt pris. Idealisk för skolor och utbildningar. Säker användning och enkel programvara. Lasereffekt 50-100 W ger goda möjligheter att skära tjocka material och göra fina gravyrer. Roterande enhet finns som tillbehör.

- Rödpunkt positionsmarkör
- Industriell vattenkylare
- Nödstopp med nyckel
- Låsbara luckor runt hela maskinen
- Säkerhetsbrytare mot lucköppning under drift
- Rökgaspump
- Slang för rökgas
- Höj- och sänkbart bord (M500)
- Motoriserat höj- och sänkbart bord (M700)
- M500: L x B x H 1190 x 680 x 670 mm
- M700: L x B x H 1450 x 1080 x 1080 mm

Läs mer på www.slojdmaskiner.se



TILLBEHÖR

- Lightburn mjukvara
- Lightburn kamera för enkel positionering av material i maskinen
- Roterande enhet. Gravera och skär i runda objekt och ta ditt skapande till nästa nivå
- Filter Bofa AD oracle eller IQ. Ger dig möjlighet att använda din laser i ett utrymme med begränsad ventilation
- Honeycomb table/bikaka bord
- Motoriserat höj- och sänkbart bord

INSTALLATION & MONTAGE

Injustering av maskinen i er lokal utförs av våra tekniker som tillval. Cirka 3 timmars utbildning på maskinens funktioner och maskinens mjukvara ingår vid köp. Utbildning på CAD/CAM mjukvaror tillkommer.

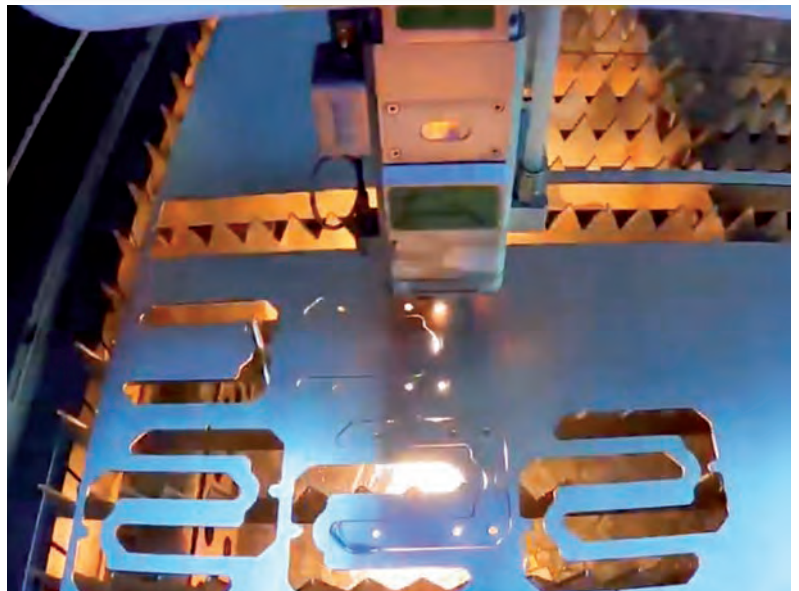



PEDDINGHAUS BÄNKPLÅTSAX 1BR/4 Art nr T-0270-0110

PEDDINGHAUS BÄNKPLÅTSAX 1BR/5 Art nr T-0270-0219

Klipper plåt i obegränsade längder samt rundstång. Hävarmen förenas med överskåret via ett länksystem och fasthålls i uppfällt läge av en fjädrande hållare. Saxarna är försedda med nedhållare med siktruta för säker och exakt klippning.

1BR/4

- Max stålplåt 4 mm
- Max rundstål 10 mm
- Knivlängd 120 mm
- Vikt 7 kg

1BR/5

- Max stålplåt 5 mm
- Max rundstål 11 mm
- Knivlängd 150 mm
- Vikt 9 kg



KEF BÄNKSLIP SLIBEX 150 Art nr T-27113-0106

För sliparbeten inom hantverk och mindre industri. Kullagrad spindel. Slutna skyddshuvar och fällbara skyddsglas. Motor och övrig elektrisk utrustning - kapslingsklass IP 54. Levereras komplett med slipskivor/ slipband och ställbara slipstöd samt 1,5 meter anslutningskabel.

- Slipskivans dm 150 mm
- Spindelhastighet 2880 v/min
- Avstånd mellan skivorna 282 mm
- Höjd till spindelcentrum 140 mm
- Motorspänning 230 V 50-60 Hz

TILLBEHÖR

Stativ	Art nr T-27113-0106
Slipskiva 150x20x32 mm	Art nr T-14505-4904
Konisk spindel höger sida	Art nr T-20727-1107
Konisk spindel vänster sida	Art nr T-20727-1206
Polerskärm höger med utsugningsstos	Art nr T-20727-1602
Polerskärm vänster med utsugningsstos	Art nr T-20727-1701
Stålbörste 150 x 25 x 32 mm	Art nr T-20727-1917



FEIN METALLBANDSLIP GRIT GX 75

Effektiv bandslip, för hantverkare och mindre tillverkning. Kan kompletteras med tilläggsmoduler.

Idealiska varvtal för metallbearbetning med 3000 v/min. Höjdställningsbart planslipbord för linjär planslipning. Inkl. 1 CEE-kontakt och 1 slipband 75 x 2000 mm.

- Avtagbar spänbehållare
- Anslutningsmöjlighet för extern dammsugning
- Arbetshöjden ställs in individuellt
- Patenterat bandspännsystem
- Kraftfull trefasmotor
- Låg vibration
- 1 hastighet, 75 mm slipbredd
- Effekt 3 kW
- Varvtal obelastad 3000 min⁻¹
- Bandmått 75 x 2000 mm
- Vikt 75 kg

Köp till: slipband, gnistbox, platta m.m.



ARBOGA PELARSLIP EP-308

Slipmaskin komplett med pelare och utsug

Arboğa Maskinerna tillverkas i bänkförande typ E, och pelarutförande typ EP. I standardutförande försedda med efterställbara slipstöd och ögonskydd samt sprängskydd. Försedd med flänsbrickor. Slipskivor ingår. Kapslingsklass IP 54. Försedda med nollspänningsutlösning och nödstopp.

- Antal faser 3
- Slipskivans bredd 32 mm
- Motorspänning 400 V 50 Hz
- Slipskivans diameter 200 mm
- Vikt 105 kg
- Spindelhastighet 2800 v/min

TILLBEHÖR

Slipstöd, skyddsglas, konspindel m.m.



Slipstöd

Skyddsglas

Konspindel



Extrautrustad med konspindel för polering



METALLBANDSÅGAR. Den gjutna aluminiumkonstruktionen ger en mycket lätt, men hållbar skärplattform. Variabel hastighet på motorn hjälper till att skära både järn och icke-järnmetaller, med 60° justerbar gersågning. Ett justerbart anhängsel ingår för lätt få till repeterbara skär. Bärbar och lätt att flytta till dina olika arbetsplatser!

NG-120XL

- Justerbar gersågning 0° till 60°
- Matning manuell
- Sågblad 1440 x 13 x 0,65 mm
- Motor 1300 V
- Elanslutning 230 V-50 Hz
- Vikt 18 kg
- Sågbladets hastighet 35/80 m/min (elektronisk varvtalsregulator)

**Stabil och automatisk
bladspänningsrätt**



NG-160XL

- Justerbar gersågning 0° till 60°
- Matning manuell
- Sågblad 1735 x 13 x 0,9 mm
- Motor 2000 V
- Elanslutning 230 V-50 Hz
- Vikt 35 kg
- Sågbladets hastighet 35/80 m/min (elektronisk varvtalsregulator)

**Kapa upp till 160 mm
breda profiler**



TILLBEHÖR

Golvstativ

Stabilt golvstativ

EJCA METALLBANDSÅG BS500-M

En allround bandsåg: trä, plast, aluminium, stål och järnbearbetning

EJCA BS500 är en svensk tillverkad bandsåg av bästa kvalitet, där största vikt är lagd vid säkerhet, miljö och arbetsvänlighet. Tack vare den automatiska bromsen som bromsar mjukt och effektivt som du aldrig behöver justera och med hjälp av en handtruck kan du enkelt flytta maskinen. Se bladets exakta spänning på bladspänningsindikatorn. Förenklar även övergången mellan olika bladbredder.



- Hjul diameter 505 mm
- Bandlängd 3900 mm
- Max. sågbredd 500 mm
- Max. såghöjd 320 mm
- Bordets storlek 630 x 550 mm
- Motor 2,2 hk
- Vikt 250 kg
- Maskinstorlek HxBxD 2000 x 630 x 550 mm

PEGAS BANDSÅG MANUELL GH-LR

Manuell bandsåg från Pegas byggd enligt gällande Europeiska normer – GH modell med möjlighet till tyngdkraftsmatning (regleras med bypass-ventil och hydraulikcylinder) igenom materialet. Efter avslutad kapning förs sågbågen manuellt tillbaka till utgångsläget.

Maskinen kan gerkapa steglöst mellan 45° vänster till 60° höger. Maskinen är utrustad med en reduktionsväxellåda och hårdmetallstyrningar för sågbladet.



- Bandlängd 2720 mm
- Vid 90° max 230 mm rör
- Homogen rundstav 150 mm
- Fyrkantsprofil 280 x 210 mm
- Motor 1,1 kW, 400 V

LÖDBORD

Stabil konstruktion med hylla. Svartlackerat underrede och eldfast tegel på ovansidan.

Art nr H-300050



SMIDESSTÄD PEDDINGHAUS 35

Med plan arbetsyta. Sänksmida med härdad arbetsyta. Med 2 horn.

- Vikt 35 kg
- Totallängd 475 mm

Art nr T-7574-0209



BRÄNNARSET SIEVERT PROMATIC 721504

Sievert Promatic. För hård- eller mjuklödning. För anslutning till P-flaska. Innehåller cyklonbrännare 3335, handtag 3366, 4 meter slang med reduceringsventil 309121 med fast tryck 2 bar.

Samtliga ProMaticbrännare passar detta set, som skiftas enkelt genom bajonettfattning.

Art nr T-2763-1803



Kompressorer för spånsugar

Driftsäkra kompressorer som både finns i 1 eller 3-fas. Från 200-400 liter/min.

Dessa kompressorer är till för spånsugar med tryckluftsautomatik, pneumatiska verktyg och rengöring.



KOMPRESSOR 3 hk – 200 lit/min

Art nr KN 3-50

Oljesmord kompressor med hög prestanda försedd med direktdrivet tvåcylindrigt V-block. Kompressorn är utrustad med luftgummihjul, överbelastningsskydd, reduceringsventil med inbyggt partikelfilter samt manometer.

- 230 V 1-fas
- 50 liters tank
- 8 bar
- 43 kg
- 78 dB



KOMPRESSOR 3 hk – 300 lit/min

Art nr CM 3/860/50

Remdriven kompressor försedd med ett lågvarvig, tvåcylindrig kompressorblock, Abac B2800B, med gjutjärnscylinrar och efterkylning.

Levereras monterad på en hjulförsedd 50-literstank med tryckströmbrytare, överbelastningsskydd och reducering.

- Finns med 230 V 1-fas / 400 V 3-fas
- 50 liters tank
- 10 bar
- 2-cylindrig kompressor
- Gjutjärnscylinrar
- 53 kg
- 86 dB



KOMPRESSOR 4 hk – 400 lit/min

Art nr CT 4/380/100

Lågvarvig, remdriven kompressor med ett enstegs kompressorblock, Abac B3700B, med gjutjärnscylinrar samt efterkylning.

Levereras komplett med hjulsats, motorskydd, tryckströmbrytare och reducering.

- 400 V 3-fas
- 100 liters tank
- 10 bar
- 2-cylindrig kompressor
- Gjutjärnscylinrar
- 73 kg
- 86 dB

HÖGSTA KVALITET – GER TORR LUFT – LÄTTSERVAD – LÅG ENERGIFÖRBRUKNING



ELGI SKRUVKOMPRESSOR EN5

ELGI SKRUVKOMPRESSOR EN7

Kompressorernas kompakta storlek, höga tillförlitlighet och låga underhållskrav gör att de passar perfekt för industriell tillämpning där storlek, effektivitet och kostnad är avgörande. Mycket tystgående. LxBxH: 875 x 800 x 1008 mm, 3-fas/400 V, 66 dB.

Skruvkompressor med tank och kyltork



ELGI SKRUVKOMPRESSOR EN5

- 7,5 hk
- 270 liter tank
- 700 lit/min
- 9,5 bar
- 64 dB

ELGI SKRUVKOMPRESSOR EN7

- 10 hk
- 270 liter tank
- 950 lit/min
- 9,5 bar
- 66 dB



FILTERREGULATOR CEJN 1/4 TUM

FILTERREGULATOR CEJN 1/2 TUM

"Cejn", kombinerat filter och regulator. För att erhålla konstant arbetstryck vid drift av pneumatisk utrustning samt filtrering av tryckluften. Tar bort vatten till 96% och partiklar till 25 resp. 30 micron för att förhindra korrosion och driftstopp på verktyg och övriga pneumatiska komponenter.

TILLBEHÖR

Upphängningsatts på vägg

Vi tackar våra kunder för fina referenser!

Jag är jättenöjd med den kunniga personalen på Sernbrandt, de har även snabb service och ger bra tips!

ROSEMARI SÖDERMAN | BRANDBERGSSKOLAN

Maskiner och verktyg som levereras av Sernbrandt är av mycket god kvalitet och enkla att hantera av både vuxna som barn. Kommunikationen är alltid enkel och snabb, vilket underlättar för mig vid beställningar eller maskinunderhåll.

JESUS SANCHEZ EKLUND | VEGASKOLAN

Jag är väldigt nöjd med installationen och placeringen av maskinerna. Maskinerna är lättanvända och har hög kvalitet.

GEORGIA WALKER | INTERNATIONELLA ENGELSKA SKOLAN SUNDBYBERG

Bra service och ett trevligt bemötande med positiv personal, kan starkt rekommendera Sernbrandt Maskiner & Verktyg.

FREDRIK JAHNCKE | BJÖRKESTASKOLAN

Har som lärare och egen företagare varit kund hos Sernbrandt i snart 30 år. Produkterna som säljs håller mycket god kvalitet. Får alltid ett professionellt bemötande från alla på företaget.

CHRISTIAN HOLMQVIST | KUMLA SKOLA, TYRESÖ



EJCA

TORN
SHARPENING INN

**Kontakta oss för beställning,
offert eller service.**

**Martin Sernbrant
076-888 96 09**

**Rickard Dalgård
070-811 28 95**

skola@sernbrandt.se

HEGNER
SERNBRANDT AB

HEGNER

HEGNER TNT-800

HEGNER

HEGNER

HEGNER

HEGNER

HEGNER

HEGNER

HEGNER

HEGNER

HEGNER

HEGNER

MASKINER | VERKTYG | TILLBEHÖR | FÖRBRUKNING | INSTALLATION | SERVICE

Dags att planera nästa projekt?

Kontakta oss för kostnadsfri offert av nya maskiner,
planering av ny slöjdsal eller service och reparationer.

SERNBRANDT AB
maskiner & verktyg

Besöksadress: Stationsvägen 17 | Postadress: Box 2042, 141 02 Huddinge
08-711 28 45 | skola@sernbrandt.se | www.slojdmaskiner.se | www.sernbrandt.se

